

第15回 北海道クラブバレーボール連盟 コカ・コーラ杯争奪選手権大会

とき 平成19年9月9日
 ところ 江別市民体育館

大会委員長 大橋公徳
 競技委員長 沓沢幸一
 審判委員長 印藤智一
 総務委員長 名畑五朗

【9人制女子決勝トーナメント 9月9日】

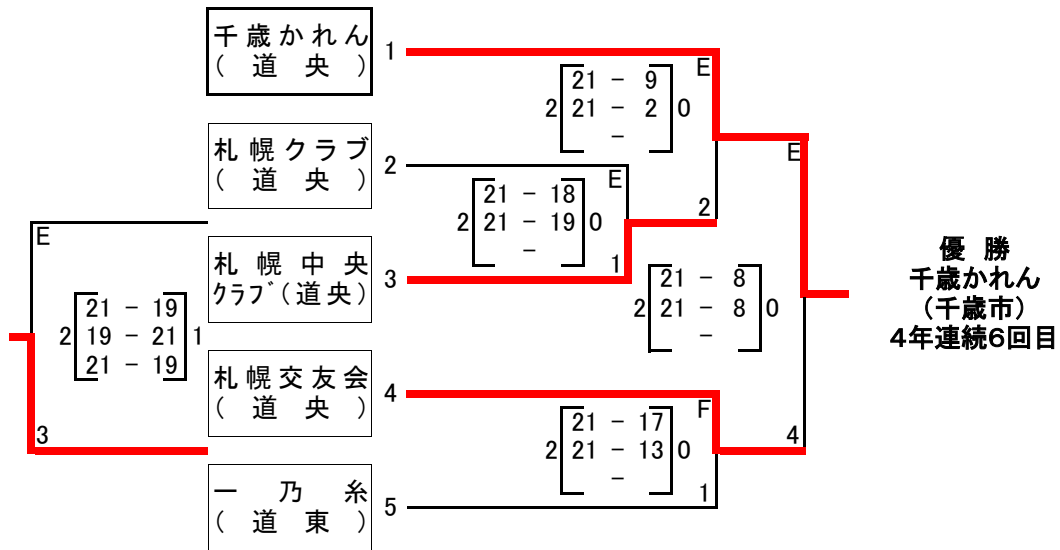

1位:千歳かれん、2位:札幌交友会、3位:札幌中央クラブ、一乃糸

9人制女子決勝戦 第1セットは序盤から多才の攻撃と安定したレシーブを見せる千歳かれんが一方的な展開で21-8と先取する。第2セットは千歳かれんが第1セット同様一方的な展開でゲームを進める。札幌交友会も随所に好レシーブを見せるものの得点につながらず、最後は好サーブに崩され、千歳かれんが21-8と勝利し、4年連続6回目の優勝を飾った。

【9人制男子決勝リーグ戦 9月9日】

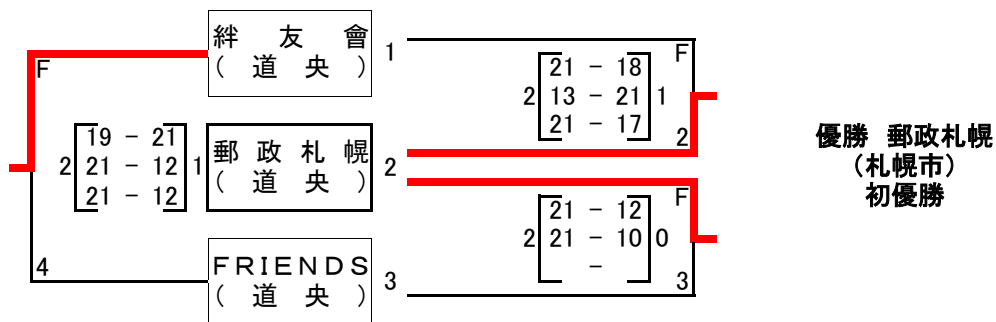

1位:郵政札幌、2位:絆友会、3位:FRIENDS

9人制男子は3チームのリーグ戦となる。絆友会对郵政札幌の第1試合は、第1セット前半から一進一退の攻防を展開する。終盤に両チームとも見ごたえのあるラリーがあったが、粘り強いバレーを見せた郵政札幌が21-18と接戦を制した。第2セット、前半郵政札幌1番内田の活躍で7-3とリードしたが、絆友会は14番東藤、12番田垣の攻撃が冴え逆転し、21-13と取り返しセットカウントを対とする。第3セット、粘り強いバレーを取り戻した郵政札幌は終始リードする。絆友会は12番田垣にボールを集め応戦するが、郵政札幌は5番坪井のサービスエースが続き21-17と勝利した。郵政札幌対FRIENDSの第2試合は、初戦となるFRIENDSが堅い動きでミスが続き、流れを取り戻すことができず、逆に第1試合の流れをそのまま持ち込んだ郵政札幌の攻守がかみ合い一方的な展開となり、21-12、21-10と勝利し郵政札幌が初優勝を飾った。

優秀選手賞・優秀監督賞

6人制女子		6人制男子		9人制女子		9人制男子	
黒澤 久里子	北海道V-spilit	倉内 哲	北海道クラブ	会田 真弓	千歳かれん	能見 幸明	郵政札幌
石川 紘子	北海道V-spilit	浅井 雄輔	北海道クラブ	黒沢 由紀子	千歳かれん	坪井 良文	郵政札幌
森田 弘美	札幌ダックス	脇坂 峰大	nakaichi2001	山上 深雪	札幌交友会	俵谷 啓太郎	郵政札幌
田中 さやか	札幌ダックス	門馬 幸介	nakaichi2001	虻川 世志枝	札幌交友会	西尾 亮彦	絆友会
岸部 理津子	函館弥生クラブ	遠藤 智也	TVC	小山 優子	札幌中央クラブ	東藤 正明	絆友会
林山 和恵	TEAM-WORK	横浜 正明	SapporoD.C	乙武 洋恵	一乃糸	佐藤 正生	FRIENDS
優秀監督賞		優秀監督賞		優秀監督賞		優秀監督賞	
後藤 俊	北海道V-spilit	竹内 雄史	北海道クラブ	山形 憲由記	千歳かれん	坂崎 博敏	郵政札幌